

M8e Harraste Sarjan tekniset säännöt 2026

1. Auton mitat

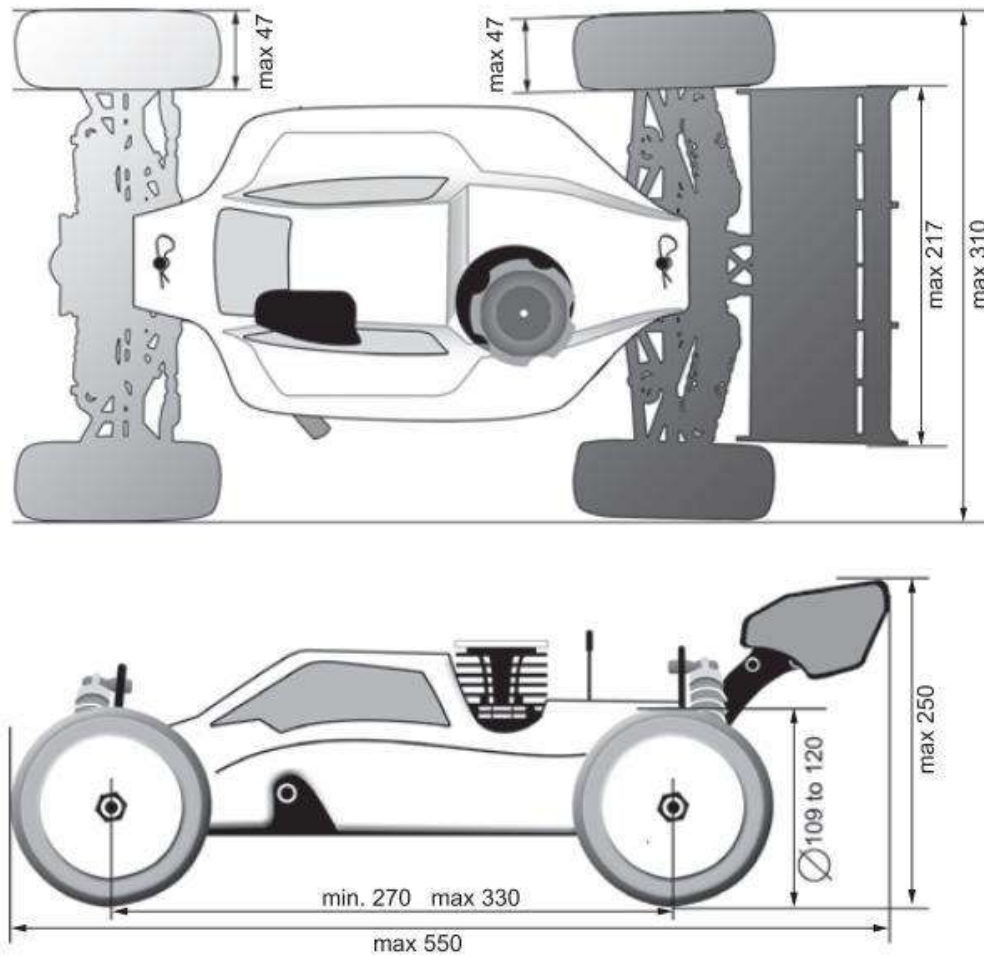

- Akseliväli: 270-330mm
- Enimmäisleveys: 310 mm
- Enimmäispituus: 550 mm
 - Mitataan auton etummaisesta kohdasta taimmaiseen kohtaan sisältäen kaikki autoon kuuluvat osat
- Enimmäiskorkeus: 250 mm
 - Mitataan auton korkeimmasta kohdasta pois lukien antenniputki
- Vähimmäispaino: 3200 g

2. M8E-luokan voimanlähde & elektroniset laitteet

Moottori

- Enimmäispituus: 77 mm
- Staattorin enimmäishalkaisija: 39 mm

Akku

- Akun tulee olla kovakuorinen, kuoreen ei saa tehdä mitään muutoksia
- Akun alkuperäisiä merkintöjä ei saa poistaa
- Kahta sarjaan kytkettyä akkua käyttäessä, tulee akkujen olla täysin samanlaiset
- Akun suurin sallittu nimellisjännite on 15,2 V

Akun lataus

- Suurin sallittu latausvirta on 10 A
- Akkujen lämmittäminen on kielletty
- Akkujen tulee olla latauksen aikana asianmukaisesti suljetussa suojaussissa/-laatikossa

Elektroniset laitteet

- Sallitut elektroniset laitteet M8E-luokan autossa ovat:
 - Vastaanotin
 - Akku
 - Ohjaus-servo
 - Moottori
 - Nopeudensäädin ja siihen kuuluvat osat
 - Transponderi

3. Renkaat

- Enimmäismitat:
 - Halkaisija: 120 mm
 - Leveys: 47 mm
- Renkaiden määrää ei ole rajoitettu
- Renkaita saa käsitellä kemiallisesti ainoastaan vedellä ja rengasliimalla. Renkaita ei saa käsitellä millään muilla kemikaaleilla, joten esimerkiksi kaikki pitoaineet ovat kielletty
- Ainoat sallitut menetelmät muokata rengasta:
 - Sivuvallin liimaaminen
 - Nappuloiden leikkaaminen irti renkaasta
 - Ilmareikien tekeminen, enintään 4 kappaletta
 - Renkaiden tasapainottaminen pehmeällä joustavalla materiaalilla, tasapainotusmateriaali tulee olla kokonaan kiinnitetty vanteen sisäpintaan

4. Takasiipi

- Enimmäismitat:
 - Leveys: 217 mm
 - Siipijänteen pituus: 85 mm
 - Päätylevyjien pituus: 100 mm
 - Päätylevyjien korkeus: 70 mm
- Siiven tulee olla joustavaa materiaalia ja kulmien pitää olla pyöristettyjä

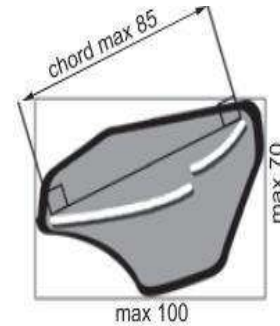

5. Ohjauslaitteet

- Radiolla ei saa olla mahdollista säätää muita toimintoja kuin ohjausta sekä kaasua ja jarrua
- Kaikki ajonhallintajärjestelmät ja integroidut sähkölaitteet, kuten gyroskoopit ja luistonestot ovat kiellettyjä